

Rozványi Dávid

A Boldogságbolt



A szeretet és a boldogság

Rozványi Dávid

szeretet

„Én”



Másik

A görögök szeretet fogalma

- Erosz – a szexuális szenvedély
- Philia – a baráti, testvéri szeretet
- Ludus – a játékos szerelem
- Agapé – az önzetlen szeretet
- Pragma – a hosszú távú szeretet
- Philautia – az önszeretet
- Storge – a gyermekek iránti szeretet



A kereszténység szeretet fogalma

Isten a szeretet

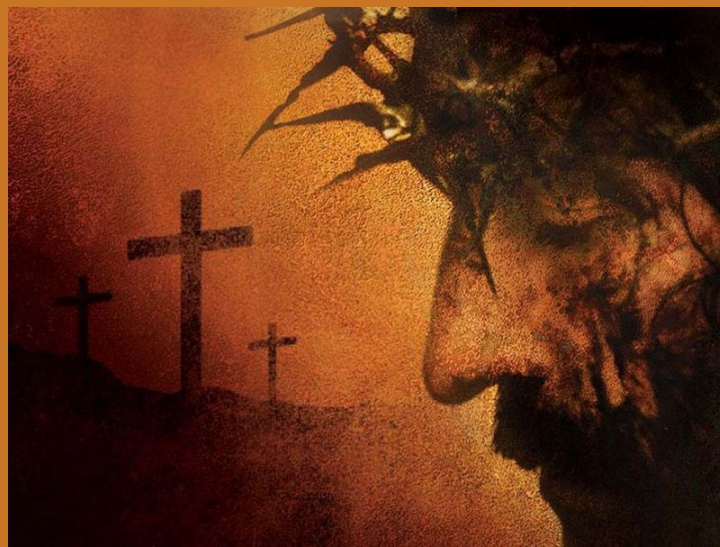

Lehetetlenség
megfogalmazni



Végtelen
mértékű

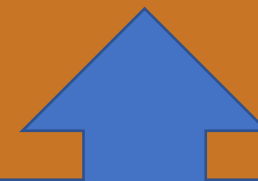

A szeretet fogalma - munkahipotézis

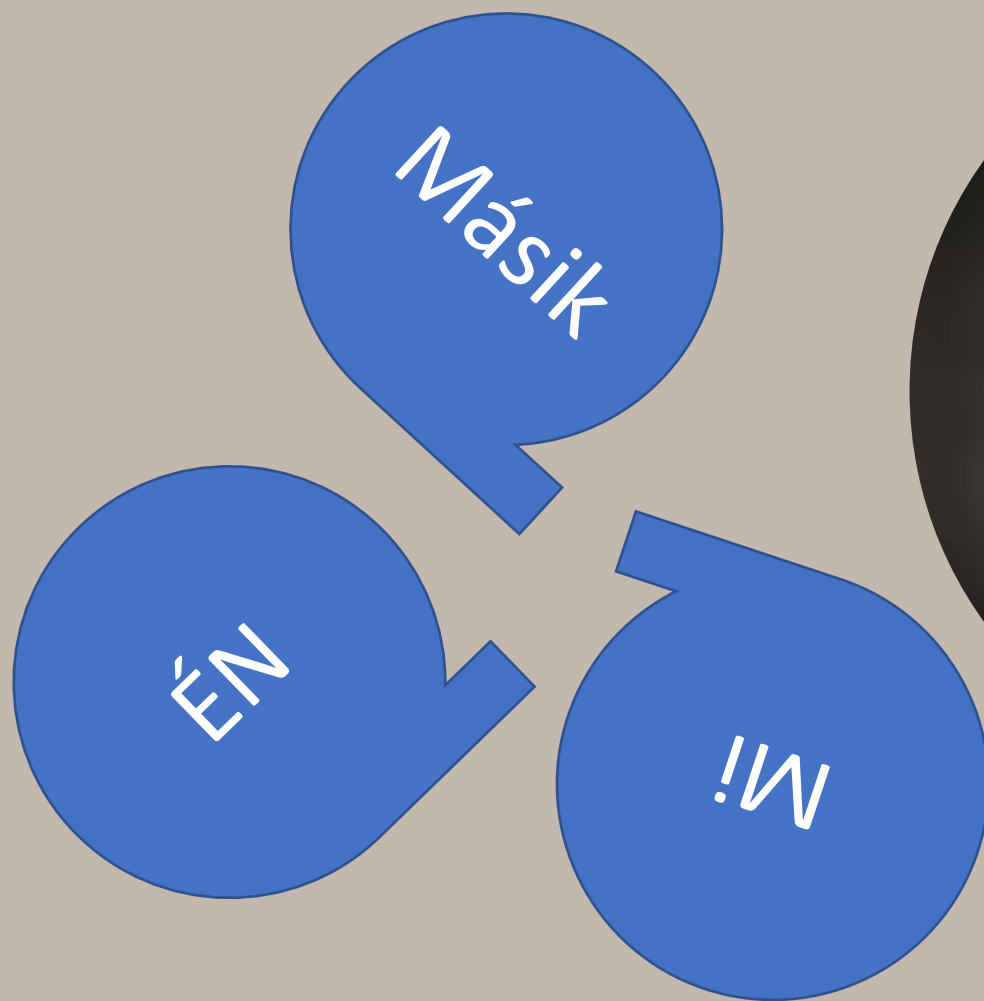

Produktív-e a szeretet társadalmi szinten?

- **Én**: szabadversenyos kapitalizmus
- **Másik**: szolidáris társadalom
- **Mi**: demográfiai reprodukció



Szimbiózis

A szeretet terjedésének lehetséges modelljei:

Nap-modell

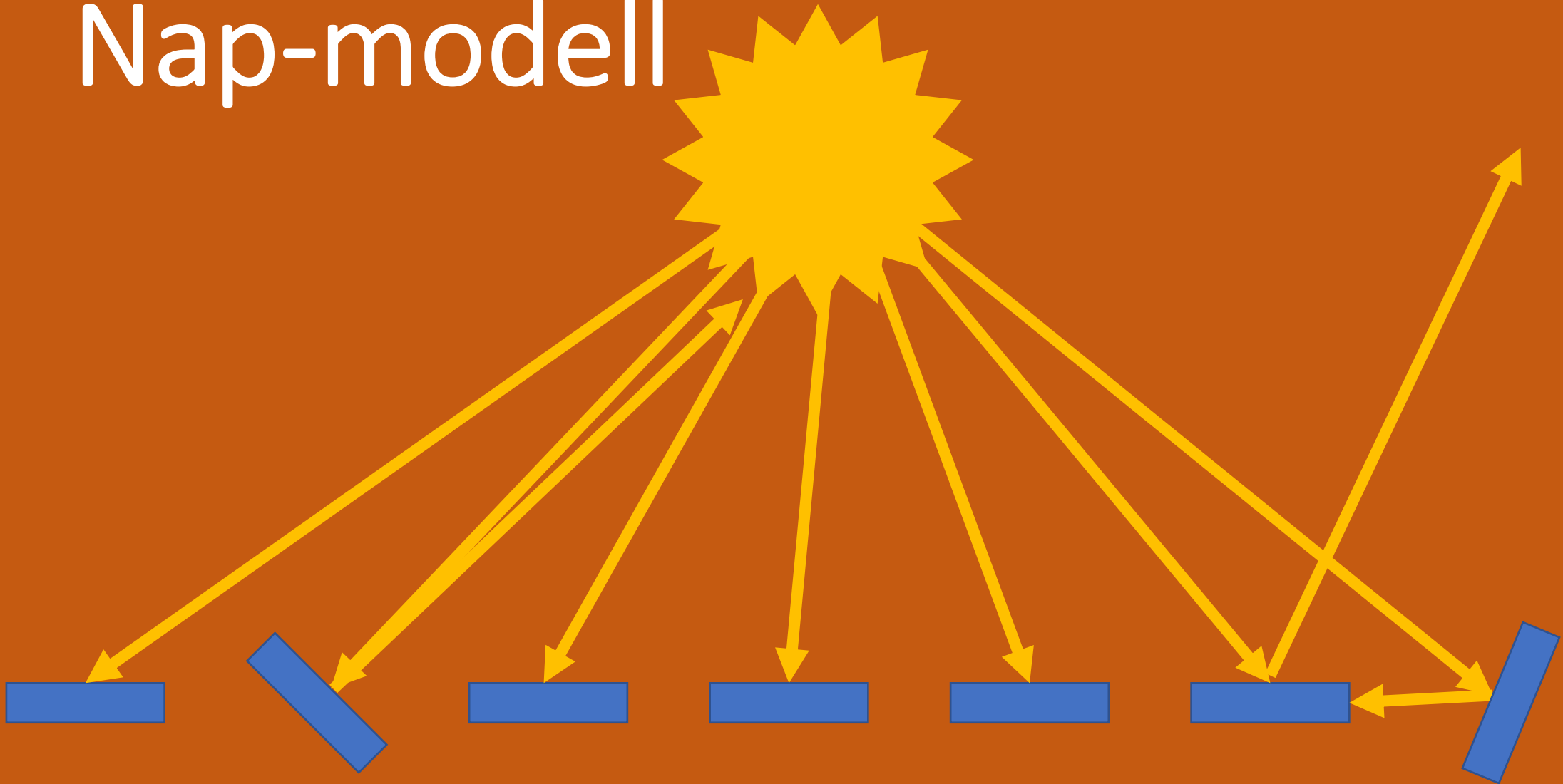

A szeretet terjedésének lehetséges modelljei: Vízésés-modell

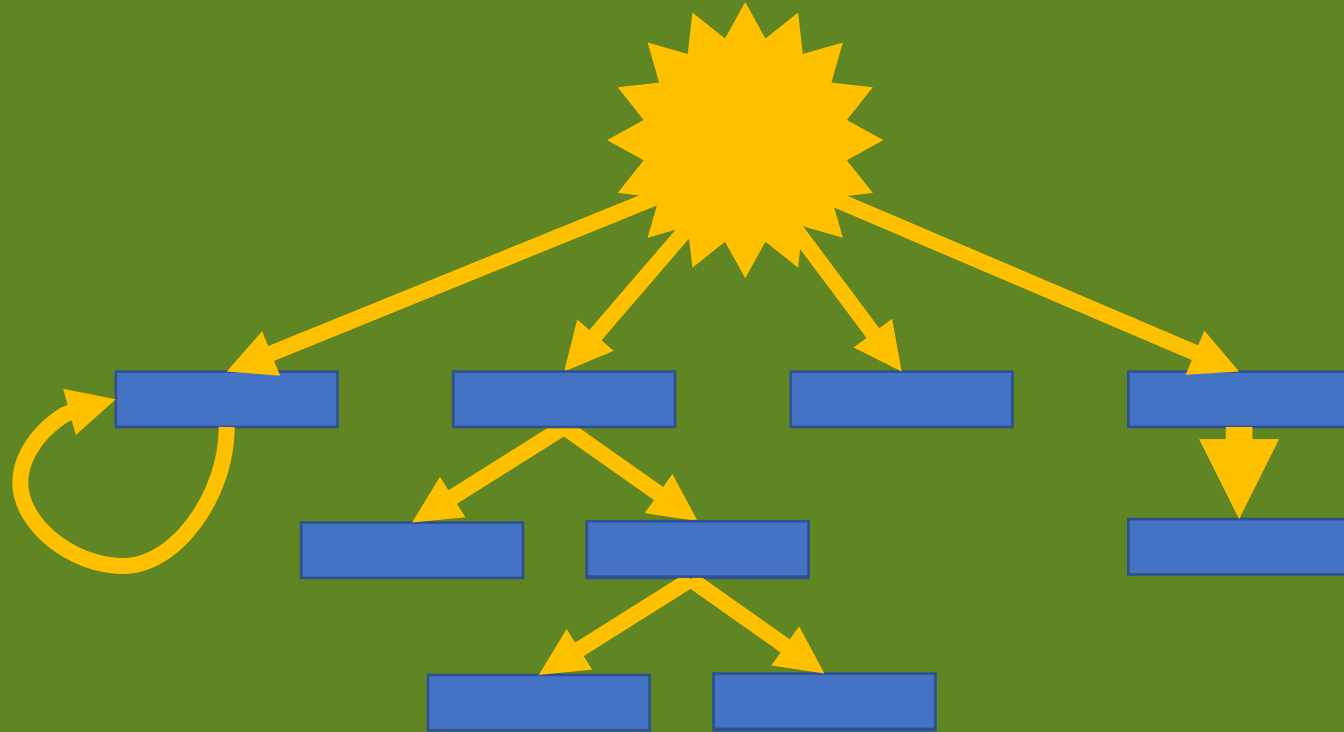

A szeretet terjedésének lehetséges modelljei:
Kristályosodási-modell

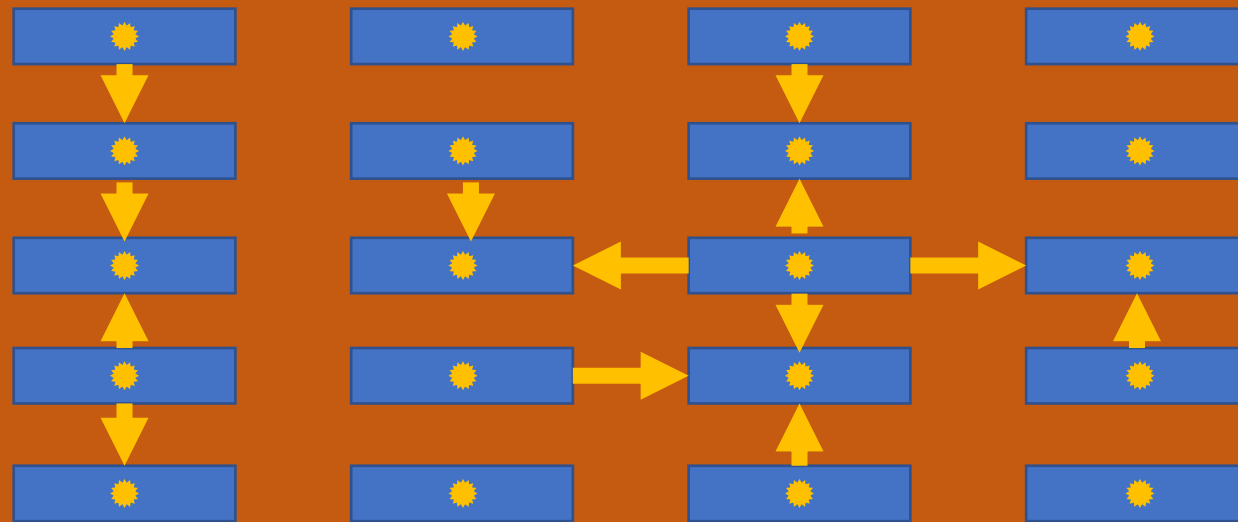

Boldogság vs. szeretet

Boldogság: **itt jó**

Kereszténység: Isten a szeretet, Ő a teljesség, a Boldogság, a „ne tovább!”

Boldogság térképek

Produktív?

versenyképesség

demográfia

kivándorlás

Feltevés: a boldogságra való törekvés a produktív!





Boldogságbolt-tézisek:

1. a boldogság elsősorban a **saját belső világ** függvénye, és nem a külső körülmények határozzák meg (akár egy csésze kávé is jelenthet teljes boldogságot)
2. **mindenki számára elérhető** a boldogság, mindig van lehetőség az újratekzésre, de vannak boldogságok, amik elérésére csak egyszer nyílik lehetőség az életünkben
3. **tudatosan** kell törekednünk a boldogságra, meg kell terveznünk az életünket
4. az a feltétel, amit az emberek a boldogság feltételeként szabnak meg, sokszor **nem vezet igazi, teljes és tartós boldogsághoz** (pl. karrier)
5. a boldogságnak mindig meg kell fizetnünk az árát, **nincs ingyen boldogság**
6. az igazi boldogságot az a szeretet teremti meg, amit **másokkal, másokért** tudunk megélni
7. a szeretet képes **elfogadni** nem csak a másikat, de a másik önképét is
8. a boldogságért sokszor azzal kell fizetnünk, hogy bizonyos boldogságokról **lemondunk**
9. a **vágyak** és a boldogság iránti vágy ellentétes irányba visznek minket
10. sokszor a boldogtalanságok, a **sz szenvedés megélése** vezet el az igazi boldogsághoz